

John Cooper Works Tuning. Einbauanleitung.



Nachrüstung Dachkantenspoiler

MINI ONE (R50)

MINI COOPER (R50)

MINI COOPER S (R53)

Nachrüstsatz-Nr.: 51 71 0 392 168
51 71 0 406 291
51 71 0 406 292
51 71 0 406 293

Einbauzeit

Die Einbauzeit beträgt ca. 1,25 Stunden (inklusive Demontage Serienspoiler), die je nach Ausstattung des Fahrzeuges abweichen kann.

Wichtige Hinweise

Diese Einbauanleitung ist in erster Linie zum Gebrauch in der MINI Handelsorganisation sowie durch autorisierte BMW Service Betriebe bestimmt;

Zielgruppe dieser Einbauanleitung ist in jedem Falle an MINI Fahrzeugen ausgebildetes Fachpersonal mit entsprechenden Fachkenntnissen.

Alle Arbeiten sind mit Hilfe von aktuellen MINI Reparaturanleitungen, Stromlaufplänen, Wartungshandbüchern und Arbeitsanleitungen in rationeller Reihenfolge mit den vorgeschriebenen Werkzeugen (Sonderwerkzeugen) und unter Berücksichtigung der geltenden Sicherheitsvorschriften durchzuführen.

Wenn Montage- oder Funktionsprobleme auftreten...

können Sie unnötigen Aufwand und Kosten sparen, indem Sie sich schon nach kurzer Fehlersuche (ca 0,5 Std.) an folgende Stellen wenden:

- 1. entweder an Ihre nationale Vertriebsgesellschaft oder Ihr Regionalbüro oder**
- 2. über das Aftersales Assistance Portal (ASAP) an den Support, und zwar mit Hilfe der optionalen Applikation „Teiletechnischer Support“.**

Geben Sie die Fahrgestellnummer sowie Teilenummer des verbauten Nachrüstsatzes und eine genaue Problembeschreibung an.

Den Ausdruck dieser Einbauanleitungen nicht archivieren, da über ASAP tägliches Update!

Piktogrammerklärungen siehe ASAP.

Alle Abbildungen zeigen LHD-Fahrzeuge, bei RHD-Fahrzeugen ist sinngemäß entsprechend vorzugehen.

Piktogramme:



Kennzeichnet Hinweise, die Sie auf Gefahren aufmerksam machen.



Kennzeichnet Hinweise, die Sie auf Besonderheiten aufmerksam machen.

◀ Kennzeichnet das Ende des Hinweis- bzw. Achtungstextes.





Technische Änderungen vorbehalten!

Montagehinweise

Klebeflächen sind mit Betaclean 3350 zu reinigen.

Klebeflächen vom Dachkantenspoiler **A** und Heckklappe sind mit Betaprime 5402 vorzubehandeln.

Dachkantenspoiler **A** mit Betalink K2 verkleben.

-  Beim Verkleben darf die Umgebungs- und Aushärtetemperatur von 20°C nicht unterschritten werden. ◀
-  Das Fahrzeug ist bei einer Umgebungstemperatur von mindestens 20°C nach ca. **6 Stunden** fahrbereit und nach **120 Stunden** eingeschränkt waschanlagenfest. ◀
-  Die Verklebung des Dachkantenspoilers **A** darf ausschließlich mit den oben genannten original Betalink K2 Komponenten erfolgen. Andere auch von BMW zugelassene Klebstoffe erreichen nicht die benötigte Zugscherfestigkeit. ◀
-  **Der Betaprime 5402 ist nach kürzester Einwirkzeit (ca. 2 Minuten) mit keinem Lösungsmittel mehr entfernbar. Deshalb ist auf eine absolut saubere Arbeitsweise (Ablebung) zu achten.** ◀

Bestellhinweise

Das Klebeset ist nicht Bestandteil des Nachrüstsatzes und muss gesondert bestellt werden.

Klebestole: Betamix 3

BMW Teile Nummer: 83 19 0 406 983

Klebeset: Betalink K2

BMW Teile Nummer: 83 19 0 406 974

-  Haltbarkeitsdatum des Betaprime 5402 und Betalink K2 unbedingt beachten. ◀

Hinweise zum Betrieb

Das Fahrzeug darf nicht mehr in Portalwaschanlagen gewaschen werden (siehe Kundeninformationsblatt).

Jegliche Dachaufbauten (wie Dachträger, Surfboard, Ski, Dachbox etc.) sind in Verbindung mit dem Dachkantenspoiler nicht nutzbar.

Erforderliches Sonder- und Spezialwerkzeug

00 9 318, Keil

Inhaltsverzeichnis

Kapitel	Seite
1. Teileübersicht	4
2. Vorarbeiten	5
3. Einbauschema Dachkantenspoiler	6
4. Montage Dachkantenspoiler	7
5. Abschließende Arbeiten	10
6. Kundeninformation	11

1. Teileübersicht

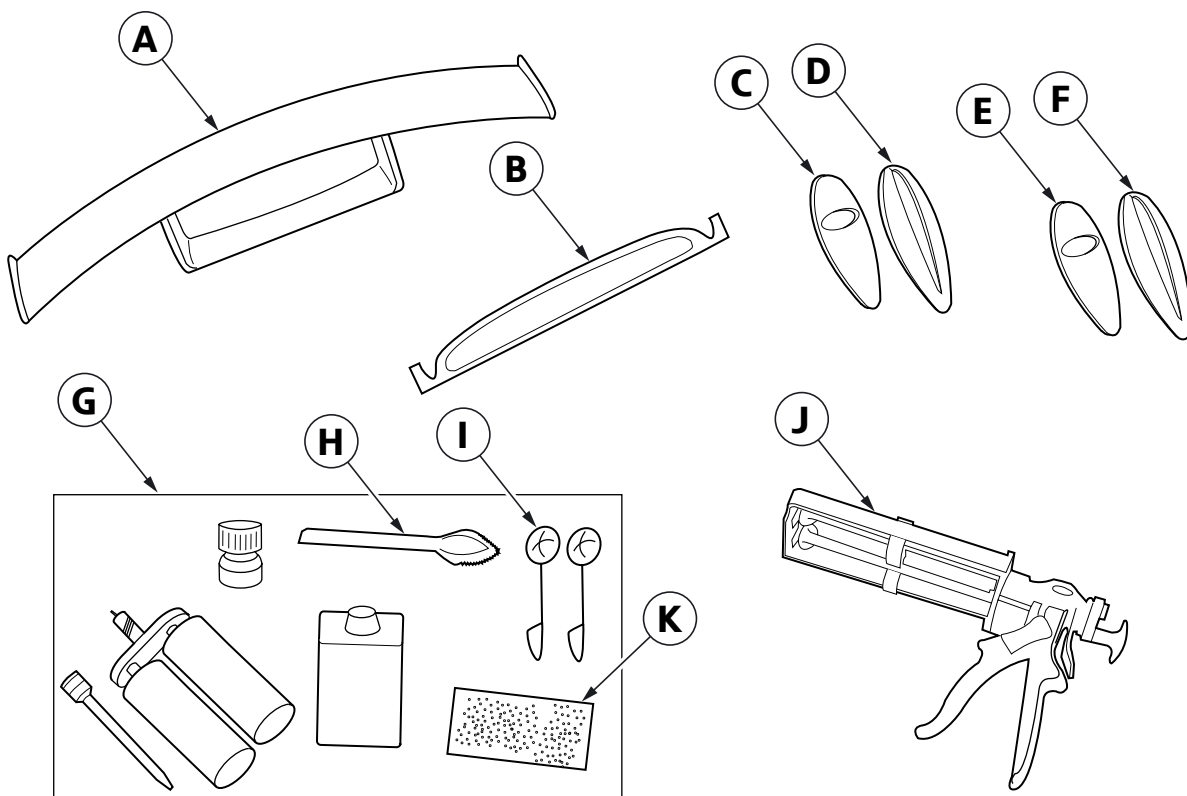

050 0030 E

Legende

- A** Dachkantenspoiler (1 Stück)
- B** Klebeschablone (1 Stück)
- C** Klebepad für Abdeckkappe links (nur Cooper S) (1 Stück)
- D** Abdeckkappe links (nur für Cooper S) (1 Stück)
- E** Klebepad für Abdeckkappe rechts (nur Cooper S) (1 Stück)
- F** Abdeckkappe rechts (nur für Cooper S) (1 Stück)
- G** Klebeset Betalink K2 (1 Stück) (nicht im Lieferumfang enthalten)
- H** Spatel (1 Stück) (im Klebeset enthalten)
- I** Wattebausch (2 Stück) (im Klebeset enthalten)
- J** Klebepistole Betamix 3 (1 Stück) (nicht im Lieferumfang enthalten)
- K** Sandpapier (1 Stück) (im Klebeset enthalten)

2. Vorarbeiten

	TIS-Nr.
Folgende Komponenten sind vorab zu demontieren	
Nur für Cooper S	
Heckspoiler abbauen	51 71 407
Nur für Cooper	
Heckspoiler abbauen	51 71 407

3. Einbauschema Dachkantenspoiler

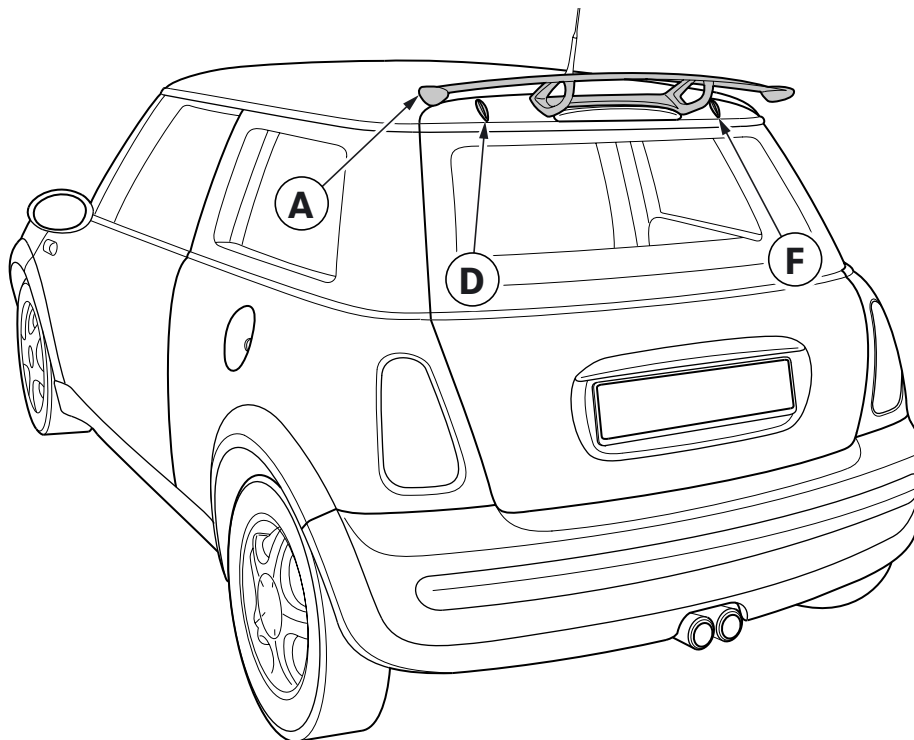

050 0031 E

Legende

- A** Dachkantenspoiler
- D** Abdeckkappe links (nur Cooper S)
- F** Abdeckkappe rechts (nur Cooper S)

4. Montage Dachkantenspoiler

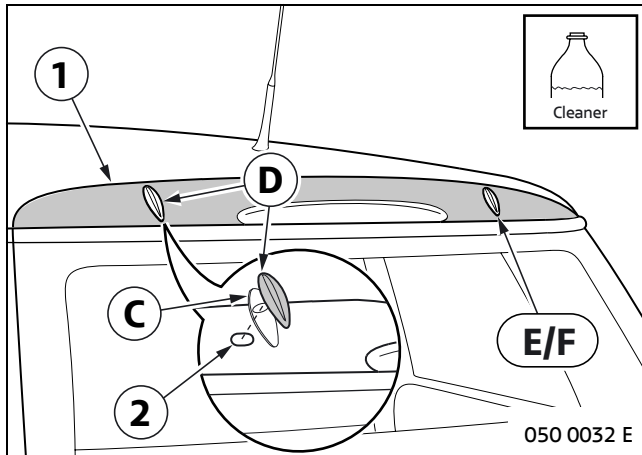

Original Heckspoiler laut TIS entfernen.

Klebefläche (1) mit Betaclean 3350 reinigen.

 **Nur für Cooper S.**

Ausrichtung der Abdeckkappen **D/F** vor dem Verkleben überprüfen.

L= links

R= rechts

Klebe pads **C/E** auf die Abdeckkappen **D/F** aufkleben und Montagelöcher (2) verschließen. ◀

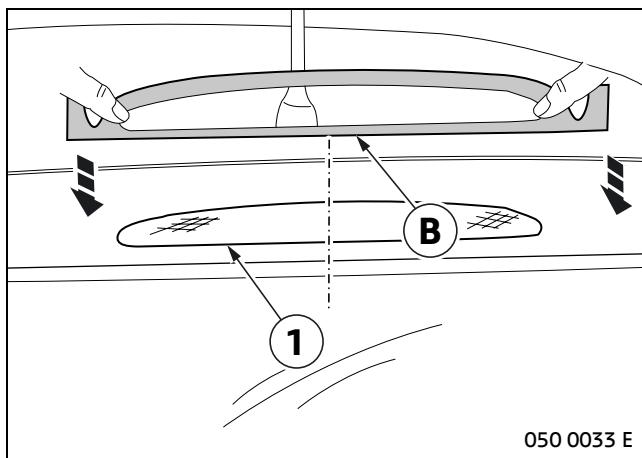

Für alle Fahrzeuge.

Schutzfolie von Klebeschablone **B** entfernen, zwischen beide Daumen nehmen und an 3. Bremsleuchte (1) ausrichten und aufkleben.

 Der durch die Schablone entstehende Abstand zur 3. Bremsleuchte ist für die Aufrechterhaltung der Betriebserlaubnis notwendig. ◀

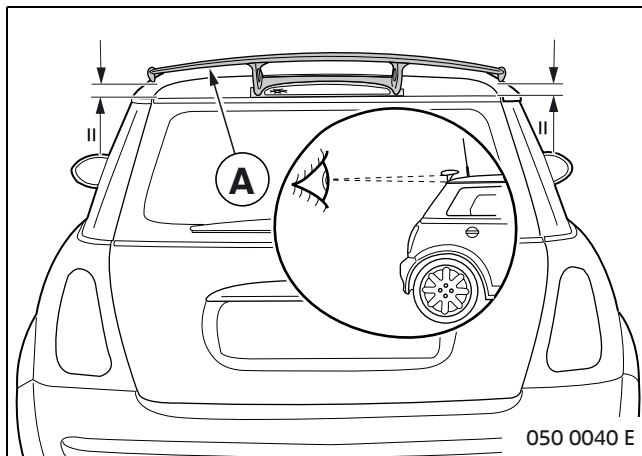

 Bei jedem Ansetzen und Ausrichten des Dachkantenspoilers **A** ist die Hilfe einer zweiten Person erforderlich.

Diese sollte ca. 3 Meter hinter dem Fahrzeug Aufstellung nehmen und den Monteur einweisen. ◀

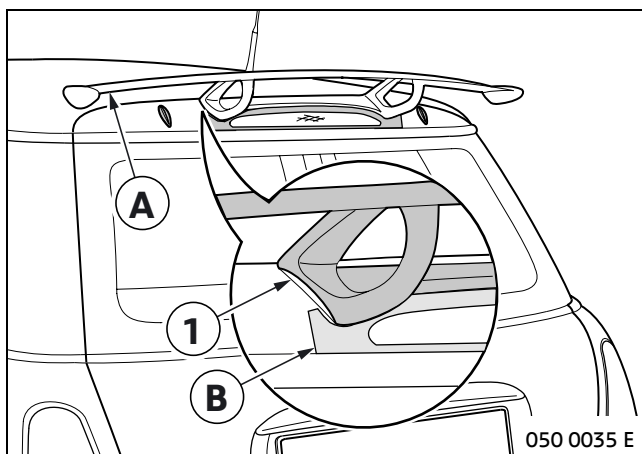

Dachkantenspoiler **A** an Klebeschablone **B** ansetzen und exakt ausrichten.

Ein möglicher entstehender Spalt (1) wird durch die Verklebung mit zähflüssigem Betalink K2 ausgeglichen.

4. Montage Dachkantenspoiler

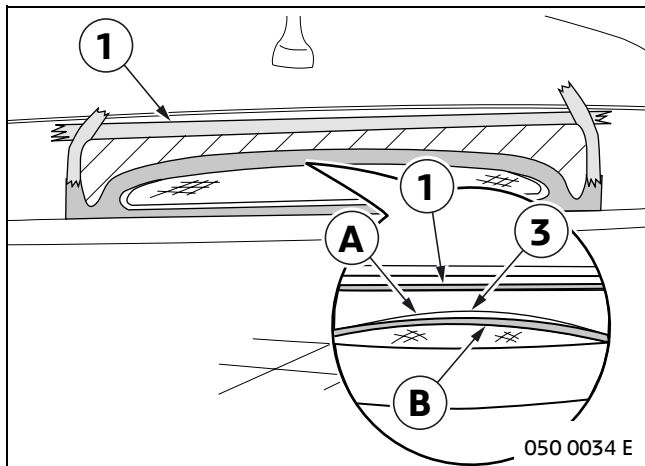

Den exakt ausgerichteten Dachkantenspoiler mit Klebeband (1) präzise umkleben.

Dachkantenspoiler **A** und Klebeschablone **B** müssen Stoß auf Stoß liegen. Sollte ein Spalt (3) vorhanden sein, muss dieser durch Korrektur der Klebeschablone **B** beseitigt werden.

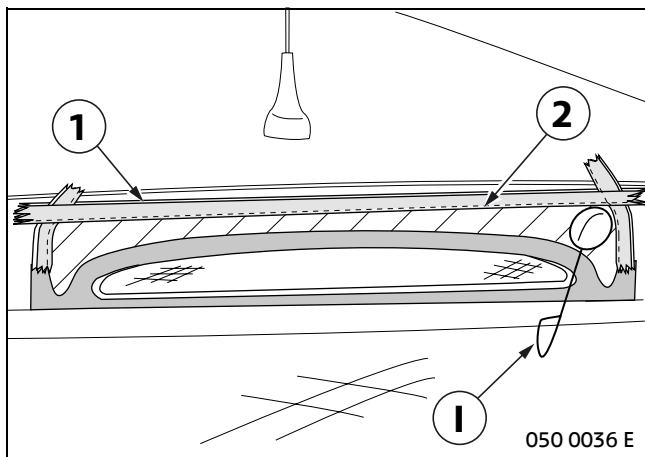

! Getrockneter Betaprime 5402 ist nicht mehr zu entfernen und darf deshalb nicht außerhalb der Klebefläche gelangen. ◀

Die Klebefläche (2) mit Klebeband (1) und einem Versatz von einem Millimeter nach Innen erneut umkleben.

Mit dem Wattebauch **I** die Klebefläche (1) vorsichtig mit Betaprime 5402 bestreichen.

Nach ca. einer Minute die 2. Lage Klebeband (1) abziehen und eventuell verlaufenden Primer 5402 sofort mit Betaclean 3350 entfernen.

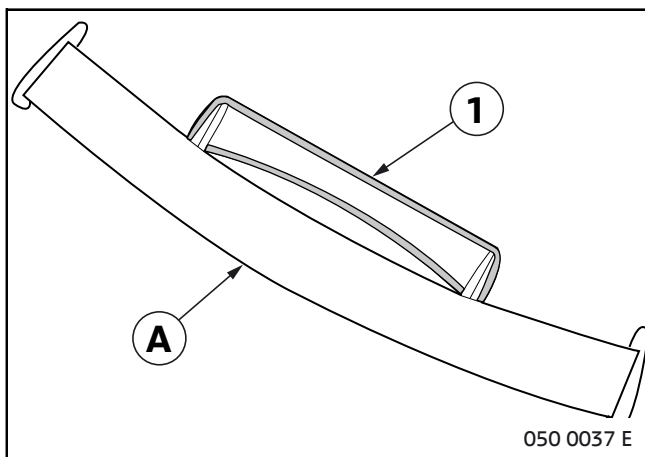

Um ein Überlaufen von Betaprime 5402 und Betalink K2 Kleber auf angrenzende lackierte Flächen zu vermeiden, muss der Sockel des Dachkantenspoilers **A** ebenfalls mit Klebeband (1) abgeklebt werden.

▷ Hinweis zur Benutzung der Klebepistole **J** liegt dem Klebeset bei. ◀

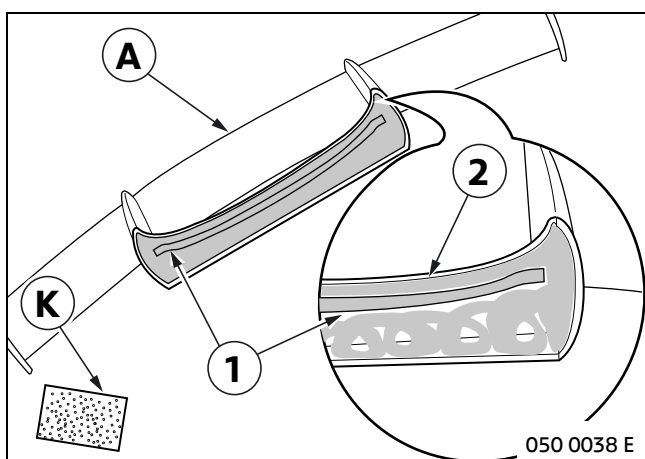

Vorbereitung Klebefläche Dachkantenspoiler **A**:

1. mit Sandpapier **K** anschleifen
2. mit Betaclean 3350 reinigen
3. mit dem zweiten in Betaprime 5402 getränkten, gut abgetropften Wattebauch bestreichen.

Um ein späteres Eindringen von Feuchtigkeit zu vermeiden, Klebefuge (1) und die gesamte Auflagefläche (2) des Dachkantenspoilers **A** großzügig mit Betalink K2 auffüllen.

▷ Die Verarbeitung des Klebstoffs muss innerhalb von 3 Minuten erfolgen. ◀

4. Montage Dachkantenspoiler

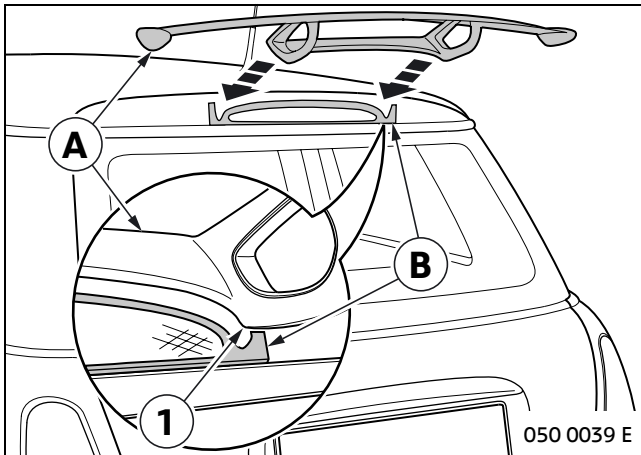

▶ Die Reihenfolge der nächsten Arbeitsschritte ist unbedingt einzuhalten. Spätere Positionsänderungen des Dachkantenspoilers **A** sind nicht mehr möglich. ◀

Dachkantenspoiler **A** nur mit Unterkante (1) an Klebeschablone **B** exakt ansetzen.

Erst wenn der Dachkantenspoiler **A** mit Hilfe der zweiten Person ausgerichtet ist, wird dieser auf die Heckklappe gepresst.

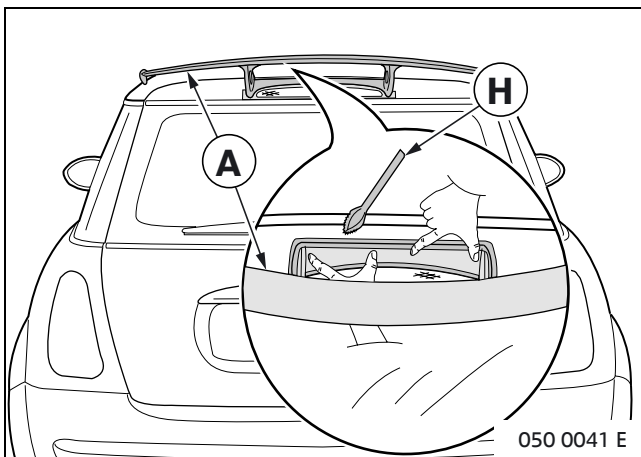

Gesamte Auflagefläche des Dachkantenspoilers **A** muss ca. 2 Minuten auf die Heckklappe gepresst werden.

Austretenden Klebstoff mit Spatel **H** abziehen.

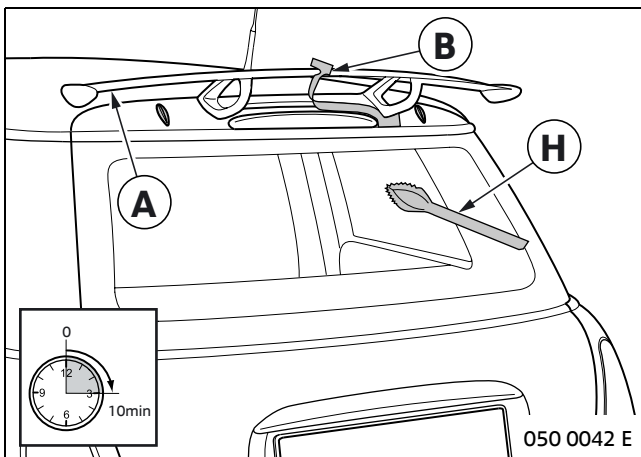

In der Gelierphase, nach ca. 5 Minuten, werden noch vorhandene Klebstoffreste vorsichtig mit dem Spatel **H** entfernt.

Nach einer Aushärtezeit von 7 Minuten wird zuerst die Klebeschablone **B** und anschließend das Klebeband entfernt.

5. Abschließende Arbeiten

Aufklärung des Kunden über die Gefahren bei der Benutzung von Portalwaschanlagen und aushändigen der Kundeninformation.

6. Kundeninformation

- **Dem Kunden aushändigen und der Fahrzeugbedienungsanleitung beilegen.**

Nach erfolgter Montage des Dachkantenspoilers kann das Fahrzeug in Waschstraßen gewaschen werden. Ausgeschlossen sind Portalwaschanlagen und Waschanlagen, bei denen Einschränkungen seitens des Betreibers bestehen.

Portalwaschanlage:

In der Portalwaschanlage wird das Fahrzeug abgestellt.

Durch die wechselnde Drehrichtung der Waschbürsten und die Rückwärtsbewegung des Portals ist ein verhaken der Bürsten am Spoiler und somit eine Beschädigung möglich.

Waschstraße:

In der Waschstraße wird das Fahrzeug durch die Anlage gezogen. Die Waschbürsten sind stationär und rotieren nur in eine Richtung.

Hinweise zum Betrieb:

Jegliche Dachaufbauten (wie Dachträger, Surfboard, Ski, Dachbox etc.) sind in Verbindung mit dem Dachkantenspoiler nicht nutzbar.

Allgemeine Betriebserlaubnis:

Durch den nachträglichen Anbau des John Cooper Works Dachkantenspoilers erlischt die Betriebserlaubnis Ihres Fahrzeuges nicht!

Der Dachkantenspoiler ist Bestandteil der Europäischen Betriebserlaubnis Ihres Fahrzeuges. Eine Abnahme des Anbaus durch eine technische Überwachungsorganisation sowie ein Eintrag in die Fahrzeugpapiere ist nicht erforderlich.

gez.

Bayerische Motorenwerke AG

Genehmigungsnummer: e1*74/483*87/354*0303*04 (Außenkanten Richtlinie 74/483/EWG)
Stand November 2004