

ORIGINAL MINI ZUBEHÖR. EINBAUANLEITUNG.



Nachrüstung Tagfahrlicht LED

MINI CLUBMAN (R55)
MINI (R56)
MINI CABRIO (R57)
MINI COUPÉ (R58)
MINI ROADSTER (R59)
MINI COUNTRYMAN (R60)
MINI PACEMAN (R61)

Die Nachrüstung LED Tagfahrlicht ist nur für Fahrzeuge mit bereits vorhandenen Nebelscheinwerfern verfügbar (SA 520).

Nachrüstsatz-Nummer

63 12 2 338 554 Nachrüstsatz Tagfahrlicht LED

Einbauzeit

Die Einbauzeit beträgt **ca. 1,5 Stunden**. Diese kann je nach Zustand und Ausstattung des Fahrzeugs abweichen.

Wichtige Hinweise

Diese Einbauanleitung ist in erster Linie zum Gebrauch in der BMW Handelsorganisation sowie durch autorisierte BMW Service Betriebe bestimmt.

Zielgruppe dieser Einbauanleitung ist in jedem Falle an MINI Fahrzeugen ausgebildetes Fachpersonal mit entsprechenden Fachkenntnissen.

Alle Arbeiten sind mit Hilfe von aktuellen MINI Reparaturanleitungen, Stromlaufplänen, Wartungshandbüchern und Arbeitsanleitungen in rationeller Reihenfolge mit den vorgeschriebenen Werkzeugen (Sonderwerkzeugen) und unter Berücksichtigung der geltenden Sicherheitsvorschriften durchzuführen.

Beschränken Sie bei Montage- oder Funktionsproblemen die Fehlersuche auf ca. 0,5 Stunden für mechanische bzw. 1,0 Stunden für elektrische Arbeiten.



Um unnötigen Mehraufwand zu vermeiden und Kosten zu sparen, senden Sie unverzüglich über das Aftersales Assistance Portal (ASAP) eine Anfrage an den teiletechnischen Support.

Geben Sie dabei Folgendes an:

- Fahrgestellnummer,
- Teilenummer des Nachrüstsatzes,
- genaue Problembeschreibung,
- bereits durchgeführte Arbeitsschritte.

Den Ausdruck dieser Einbauanleitung nicht archivieren, da über ASAP täglich Update!

Piktogramme

-  Kennzeichnet Hinweise, die Sie auf Gefahren aufmerksam machen.
-  Kennzeichnet Hinweise, die Sie auf Besonderheiten aufmerksam machen.
-  Kennzeichnet das Ende des Achtung- oder Hinweis-Textes.

Montagehinweise

Bei der Verlegung von Kabeln und/oder Leitungen ist darauf zu achten, dass diese nicht geknickt oder beschädigt werden. Dadurch entstehende Kosten werden von der BMW AG nicht vergütet.

Zusätzlich verlegte Kabel und/oder Leitungen müssen mit Kabelbinder befestigt werden. Falls angegebene PIN-Kammern belegt sind, müssen Brücken, Doppelvercrimpungen oder Parallelanschlüsse durchgeführt werden.

Alle Abbildungen zeigen LHD-Fahrzeuge; bei RHD-Fahrzeugen ist sinngemäß entsprechend vorzugehen.

Erforderliches Sonder- und Spezialwerkzeug

00 9 325, Verkleidungskeil

61 6 130, Abzieher

1. Inhaltsverzeichnis

Kapitel	Seite
1. Inhaltsverzeichnis	3
2. Teileübersicht Nachrüstsatz	4
3. Anschlussübersicht Nachrüstkabelsatz	5
4. Vorarbeiten	6
5. Einbau- und Verlegeschema	7
6. Einbau Nachrüstkabelsatz und LED Tagfahrlicht	8
7. Abschließende Arbeiten und Kodierung	10
8. Stromlaufplan	11
9. Kundeninformation	12

2. Teileübersicht Nachrüstset

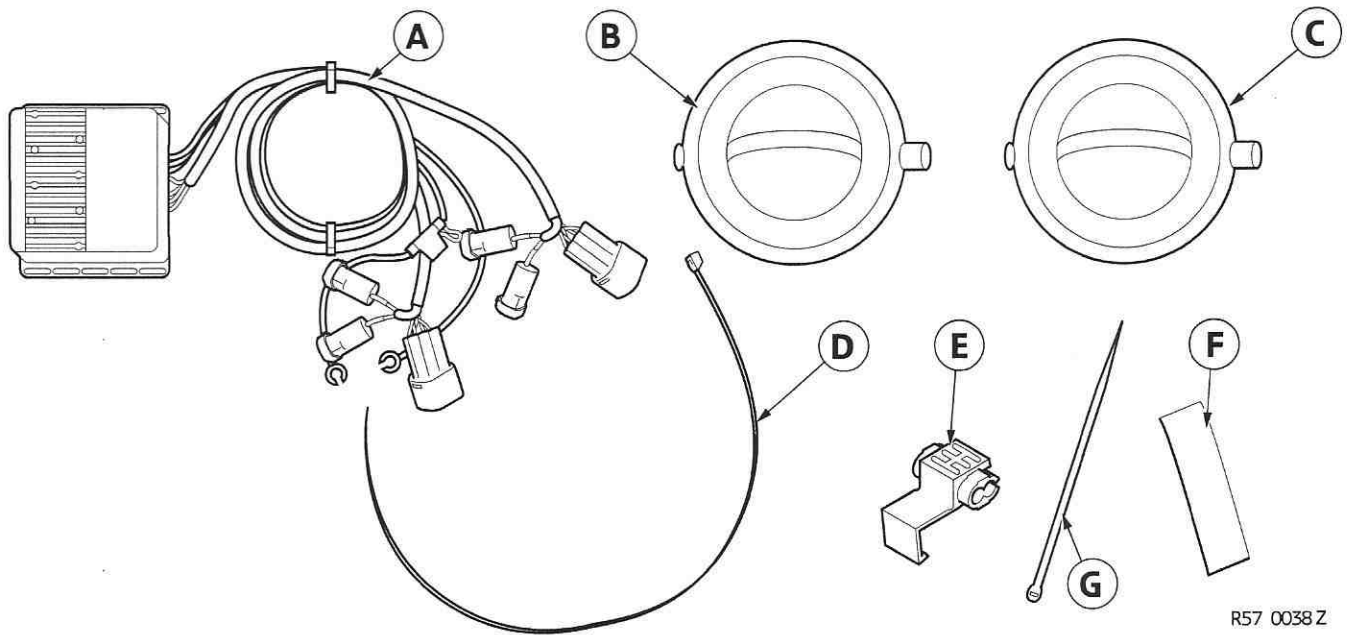

R57 0038 Z

Legende

- A Steuergerät mit Kabelsatz
- B LED Tagfahrlicht links
- C LED Tagfahrlicht rechts
- D Kabelbinder 700 mm x 5,0 mm (2 Stück)
- E Quetschverbinder
- F Klebepads (2 Stück)
- G Kabelbinder (10 Stück)

3. Anschlussübersicht Nachrüstkabelsatz

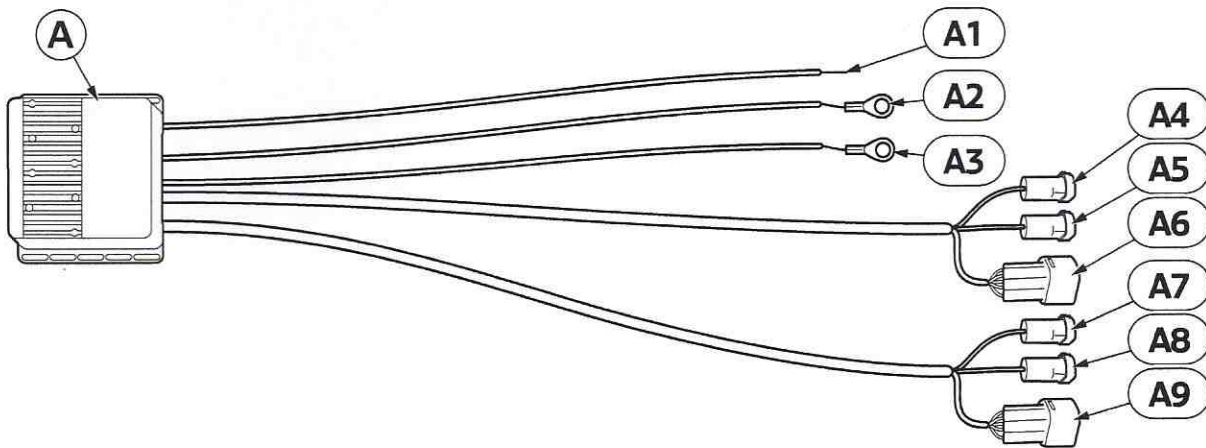

R57 0047 Z

Position	Bezeichnung	Signal	Kabelfarbe/ Querschnitt	Anschlussort im Fahrzeug	Kurzbez./ Steckplatz
A	Steuergerät mit Kabelsatz	---	---	---	---
A1	Leitung offen	Kl.15	BL 0,5 mm ²	Mit Quetschverbinder E am Kabel GR des Fußraummoduls A4011	X14261 PIN 12
A2	Ringöse M6	Kl. 30	RT	Am Sicherungskasten im Motorraum A400a	X10201
A3	Ringöse M6	Kl.31	SW 0,5 mm ²	Am Massestützpunkt X13004	X13004
A4	Buchsengehäuse 2-pol. SW	---	VI 0,5 mm ²	An fahrzeugseitigem Stecker vorne links	X129
A5	Buchsengehäuse 2-pol. SW	---	WS 0,5 mm ²	An fahrzeugseitigem Stecker vorne links	X768
A6	Buchsengehäuse 6-pol. WS	---	---	An LED Tagfahrlicht B vorne links	---
A7	Buchsengehäuse 2-pol. SW	---	GE 0,5 mm ²	An fahrzeugseitigem Stecker vorne rechts	X769
A8	Buchsengehäuse 2-pol. SW	---	GN 0,5 mm ²	An fahrzeugseitigem Stecker vorne rechts	X136
A9	Buchsengehäuse 6-pol. WS	---	---	An LED Tagfahrlicht C vorne rechts	---

4. Vorarbeiten

	ISTA-Nr.
Kurztest durchführen	---
Minuspol der Batterie abklemmen	12 00 ...
Folgende Komponenten sind vorab zu demontieren	
Frontziergitter	51 13 000
Blende an Radlauf vorne links und rechts	51 13 102
Stoßfängerverkleidung	51 11 156
Scheinwerfer links (adaptives Kurvenlicht) bzw. Scheinwerfer links (Xenon)	63 12 015/ 63 12 010
Nebelscheinwerfer rechts und links (werden nicht mehr benötigt)	63 17 075
Abdeckung Windlauf links	51 13 123
Scheibenwischerarme links und rechts	61 61 081
Einstiegsleiste vorn links	51 47 000
Fußraummodul lösen	61 35 115

5. Einbau- und Verlegeschema

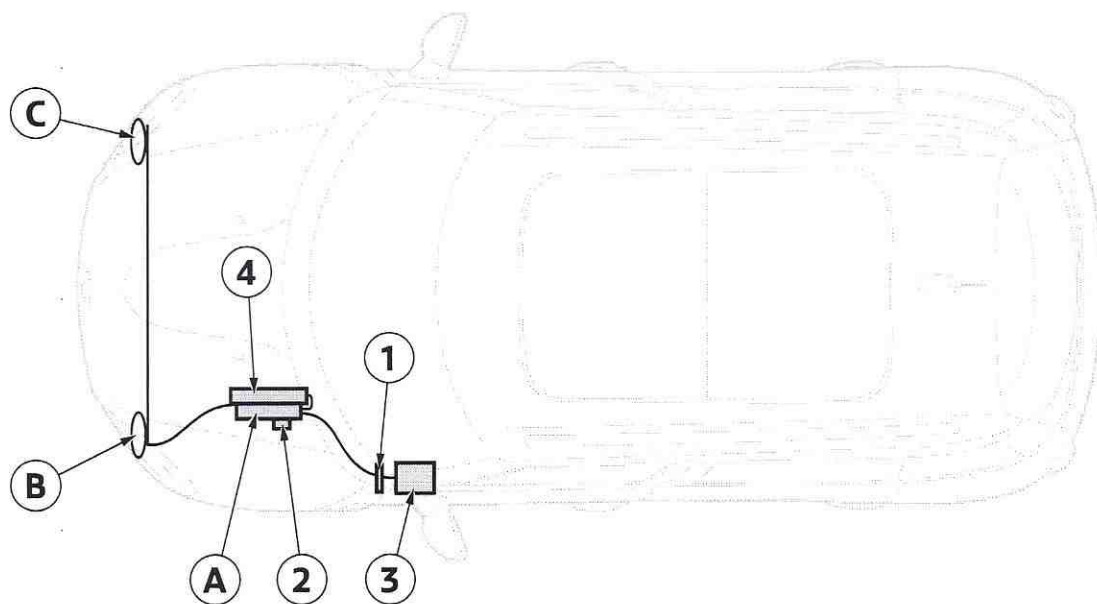

F57 0048 Z

- A Steuergerät mit Kabelsatz
- B LED Tagfahrlicht links
- C LED Tagfahrlicht rechts

- 1 Gummitülle
- 2 Massestützpunkt X13004
- 3 Fußraummodul A4011
- 4 Stromverteiler im Motorraum A400a

6. Einbau Nachrüstkabelsatz und LED Tagfahrlicht

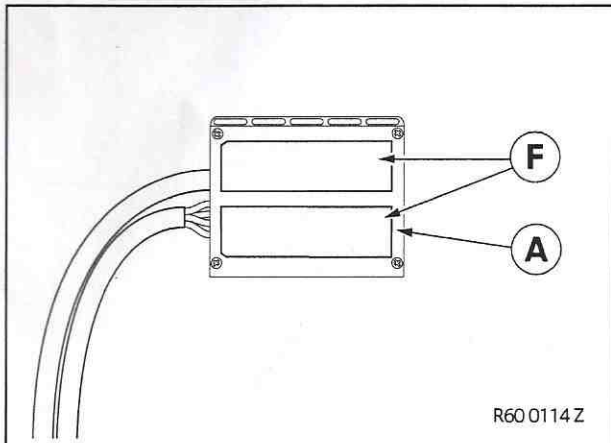

☐ Klebeflächen reinigen. ◀

Klebspads **F** an Rückseite des Steuergeräts **A** aufkleben.

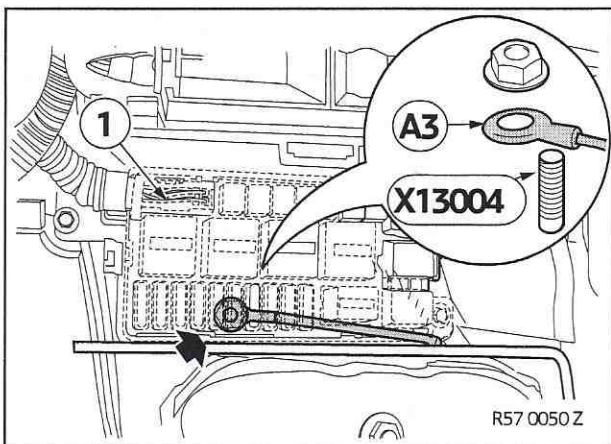

Stromverteiler **A400a** im Motorraum lösen und zur Seite klappen.

Abzweig **A3** am darunterliegenden Massestützpunkt **X13004** anschrauben.

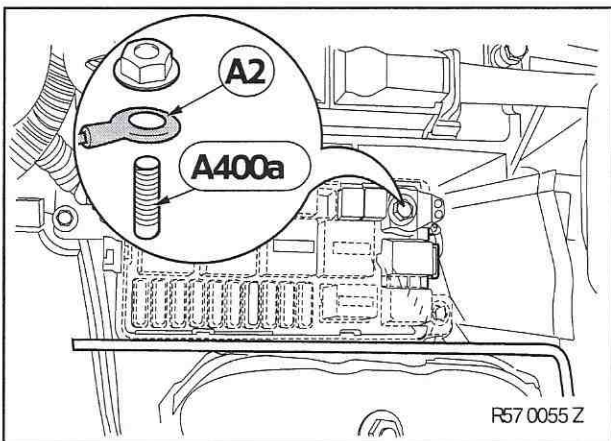

Stromverteiler **A400a** im Motorraum Befestigen.

Abzweig **A2** am Stromverteiler **A400a** Motorraum anschrauben.

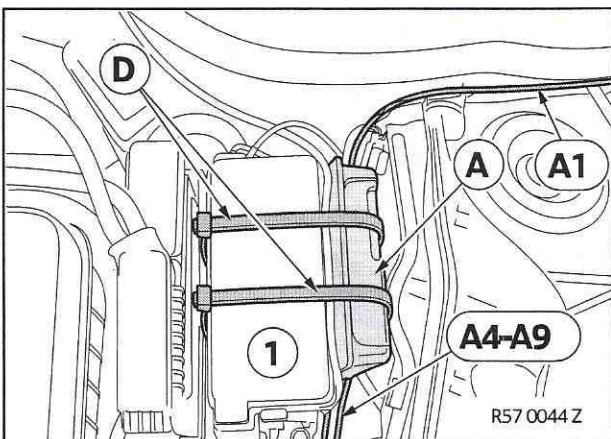

☐ Je nach Motortyp muss ein alternativer Einbauort definiert werden. ◀

Steuergerät **A** am Stromverteiler im Motorraum (1) aufkleben und mit Kabelbindern **D** sichern.

Abzweig **A1** zur Stirnwand Fahrerseite verlegen.

Abzweige **A4-A9** zu den LED Tagfahrlicht verlegen.

6. Einbau Nachrüstkabelsatz und LED Tagfahrlicht

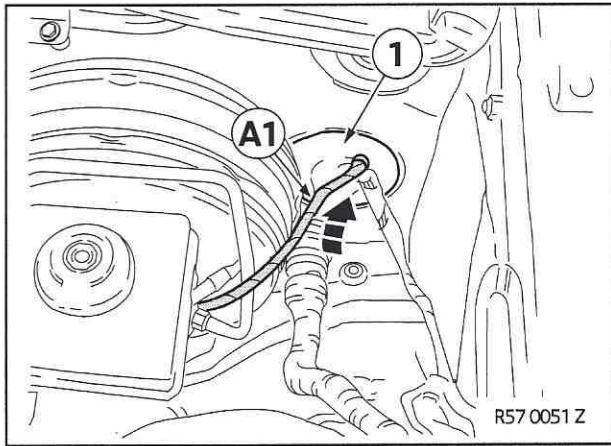

Abzweig **A1** durch Gummitülle (1) der Trennwand in den Fahrzeuginnenraum verlegen.

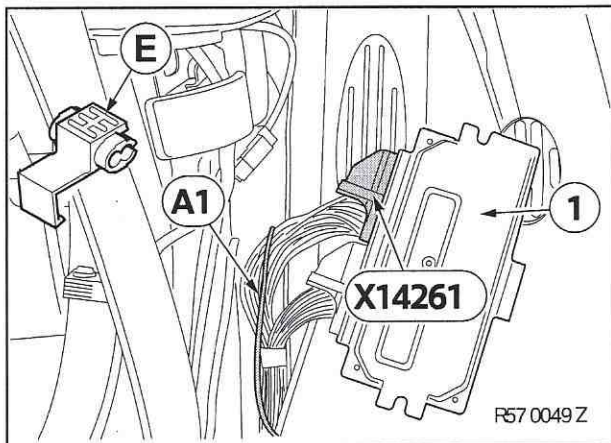

Abzweig **A1**, Kabelfarbe BL, mit Mini-verbinder **E** am Kabel aus Pin 12 des Steckers **X14261**, Buchsengehäuse 51-pol. SW, des Fußraummoduls (1) anschließen.

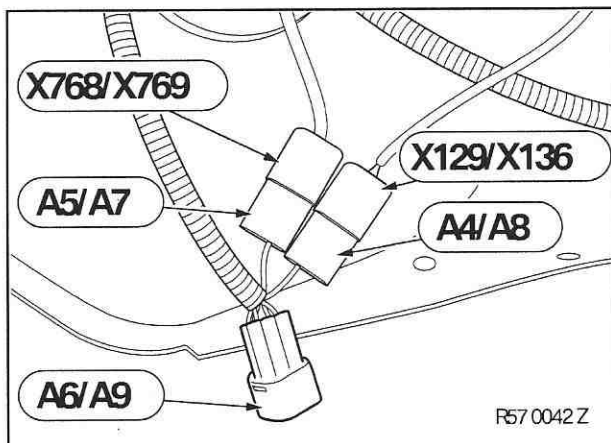

Abzweige **A4-A5** wie folgt an linker Fahrzeugseite anschließen:

- Abzweig **A4** an Stecker **X129**
- Abzweig **A5** an Stecker **X768**

Abzweige **A7-A8** wie folgt an rechter Fahrzeugseite anschließen:

- Abzweig **A7** an Stecker **X769**
- Abzweig **A8** an Stecker **X136**

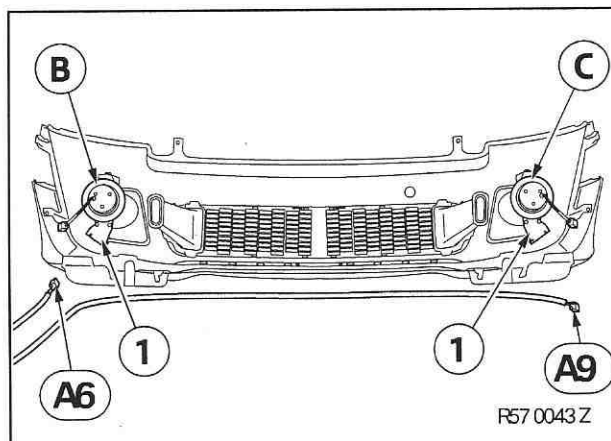

Original Nebelscheinwerfer von Träger (1) entfernen, siehe ISTA 63 17 075.

LED-Tagfahrlicht **B** und **C** mit vorhandenem Befestigungsmaterial an Träger (1) befestigen und an Stoßfängerverkleidung montieren, siehe ISTA 63 17 075.

Abzweige **A6** und **A9** an LED Tagfahrlicht **B** und **C** anstecken.

Stoßfängerverkleidung anbauen, siehe ISTA 51 11 156.

7. Abschließende Arbeiten und Kodierung

Das Nachrüstsystem ist nicht programmier-/kodierrelevant.

- Fahrzeugbatterie anklemmen
- Funktionsprüfung durchführen
- Fahrzeug sinngemäß zusammenbauen
- Tagfahrlichtfunktion im Bordcomputer deaktiviert

8. Stromlaufplan

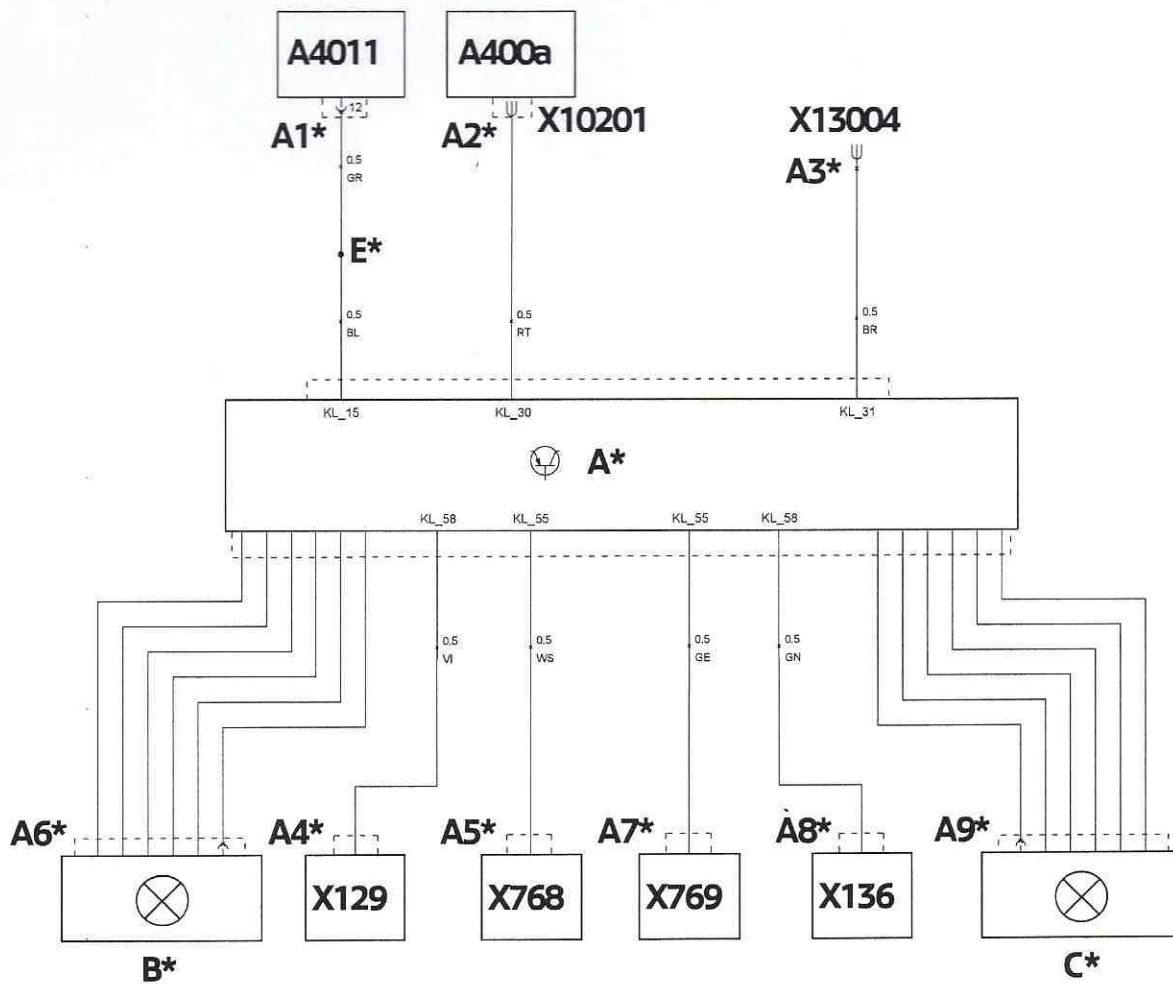

R57 0046 Z

Legende

- A*** Steuergerät
A1* Leitung offen, mit Miniverbinder **E*** an Fußraummodul rechts **A4011**
A2* Ringöse M6, an Stromverteiler Motorraum **A400a**
A3* Ringöse M6, an Massestützpunkt **X13004**
A4* Buchsengehäuse 2-pol. SW, an fahrzeugseitigem Stecker der Positionsleuchte links **X129**
A5* Buchsengehäuse 2-pol. SW, an fahrzeugseitigem Stecker der Nebelleuchte links **X768**
A6* Buchsengehäuse 6-pol. WS, an LED Tagfahrlicht links **B***
A7* Buchsengehäuse 2-pol. SW, an fahrzeugseitigem Stecker der Positionsleuchte rechts **X769**
A8* Buchsengehäuse 2-pol. SW, an fahrzeugseitigem Stecker der Nebelleuchte rechts **X136**
A9* Buchsengehäuse 6-pol. WS, an LED Tagfahrlicht rechts **C***

Alle mit * gekennzeichneten Bezeichnungen gelten nur für diese Einbauanleitung bzw. diesen Stromlaufplan.

Kabelfarben

BL	Blau	GR	Grau	RT	Rot
BO	Bordeaux	L-GN	Hellgrün	SW	Schwarz
BR	Braun	NT	Natur	TR	Transparent
GE	Gelb	OR	Orange	VI	Violett
GN	Grün	RO	Rosa	WS	Weiß

9. Kundeninformation

Funktion

Um eine ordnungsgemäße Funktion des LED-Tagfahrlichts zu gewährleisten, darf die Tagfahrlichtoption Ihres Fahrzeugs über den Bordcomputer nicht wieder aktiviert werden.